

PEV S27

Driver per valvola di espansione elettronica motorizzata



Manuale d'uso e manutenzione

ITALIANO

LEGGERE E CONSERVARE

Rel. 0

INDICE

INTRODUZIONE

CAP. 1

Pag. 3	1.1	Generalità
Pag. 4	1.2	Codici identificazione prodotto
Pag. 4	1.3	Dimensioni d'ingombro
Pag. 4	1.4	Dati di identificazione

INSTALLAZIONE

CAP. 2

Pag. 5	2.1	Avvertenze generali per l'installatore
Pag. 5	2.2	Fissaggio meccanico
Pag. 6	2.3	Procedura di primo avvio

CARATTERISTICHE TECNICHE

CAP. 3

Pag. 7	3.1	Caratteristiche tecniche
--------	-----	--------------------------

CONDIZIONI DI GARANZIA

CAP. 4

Pag. 8	4.1	Condizioni di garanzia
--------	-----	------------------------

PROGRAMMAZIONE DATI

CAP. 5

Pag. 9	5.1	Console di controllo
Pag. 9	5.2	Tastiera frontale
Pag. 10	5.3	Display LED
Pag. 10	5.4	Combinazioni di tasti
Pag. 12	5.5	Impostazione e visualizzazione set point ESH
Pag. 12	5.6	Programmazione di primo livello (livello installatore)
Pag. 12	5.7	Elenco parametri di primo livello (livello installatore)
Pag. 14	5.8	Programmazione di secondo livello (parametri EEV)
Pag. 14	5.9	Elenco parametri di secondo livello (parametri EEV)
Pag. 17	5.10	Gestione valvola (parametro EEV)
Pag. 18	5.11	Programmazione di terzo livello (parametri valvola stepper)
Pag. 18	5.12	Elenco parametri di terzo livello (parametri valvola stepper)
Pag. 21	5.13	Menù rapido di visualizzazione (sola lettura)
Pag. 21	5.14	Elenco parametri del menù rapido di visualizzazione (sola lettura)
Pag. 21	5.15	Tabella temperatura fluidi refrigeranti
Pag. 22	5.16	Funzione password
Pag. 22	5.17	Aggiornamento software

OPZIONI

CAP. 6

Pag. 23	6.1	Sistema di monitoraggio / supervisione TeleNET
Pag. 23	6.2	Configurazione rete con protocollo Modbus-RTU

DIAGNOSTICA

CAP. 7

Pag. 24	7.1	Diagnostica
---------	-----	-------------

ALLEGATI

Pag. 25	A.1	Dichiarazione di Conformità UE
Pag. 26	A.2	Schema di connessione
Pag. 27	A.3	Posizionamento e descrizione sonde
Pag. 27	A.4	Collegamento valvole

CAPITOLO 1: INTRODUZIONE

GENERALITA'

1.1

DESCRIZIONE:

Il **PEV S27** è un regolatore elettronico per il controllo della valvola di espansione elettronica motorizzata bipolare. È configurabile con display remoto o display integrato, gestisce le più comuni valvole di espansione elettronica motorizzate e integra la gestione del surriscaldamento dell'evaporatore.

APPLICAZIONI:

- Banchi refrigerati e celle frigorifere.

CARATTERISTICHE PRINCIPALI:

- Comando della valvola di espansione elettronica motorizzata (stepper).
- Programmazione facilitata dei parametri della valvola, grazie a 21 preconfigurazioni per le più diffuse valvole in commercio. Possibilità di definire anche manualmente i parametri della valvola.
- Compatibile con 23 tipi di gas: R404, R134, R22, R407A, R407F, R407H, R410A, R450A, R507, R513A, R744(CO2), R449A, R290, R32, R448A, R452A, R600, R600A, R1270, R1234ze, R23, R717(NH3), R454C.
- Console di comando integrata o remota.
- Connessione seriale RS485 con protocollo TeleNET o Modbus-RTU selezionabile da parametro.
- Due ingressi digitali configurabili.
- Sonda di temperatura in aspirazione e di pressione di evaporazione per la gestione del surriscaldamento dell'evaporatore.
- Display, se remoto, con protezione IP65 sul frontale.
- Programmazione parametri facilitata con 4 preconfigurazioni per le diverse applicazioni della valvola di espansione elettronica.
- Segnalazione allarmi.
- Relè ausiliario configurabile come allarme / comando valvola solenoide
- Funzione password
- Segnalazioni a led dello stato dell'impianto e display di ampie dimensioni.
- Tastiera di facile utilizzo.
- Ingresso USB per aggiornamento software.

1.2

CODICI IDENTIFICAZIONE PRODOTTO

- PEVS2701** Regolatore elettronico per il controllo della valvola di espansione elettronica motorizzata. **Con console integrata**, gestisce le più comuni valvole di espansione elettronica stepper. Gestione del surriscaldamento dell'evaporatore.
- PEVS2702** Regolatore elettronico per il controllo della valvola di espansione elettronica motorizzata. **Senza console**, gestisce le più comuni valvole di espansione elettronica stepper. Gestione del surriscaldamento dell'evaporatore.
- 200NANOTTL01** Console NANO remota + cavo TTL 10cm
- KC-TTLB-L2.5** Cavo TTL per console NANO remota, lunghezza 2,5m.

1.3

DIMENSIONI D'INGOMBRO

Dimensioni in mm.

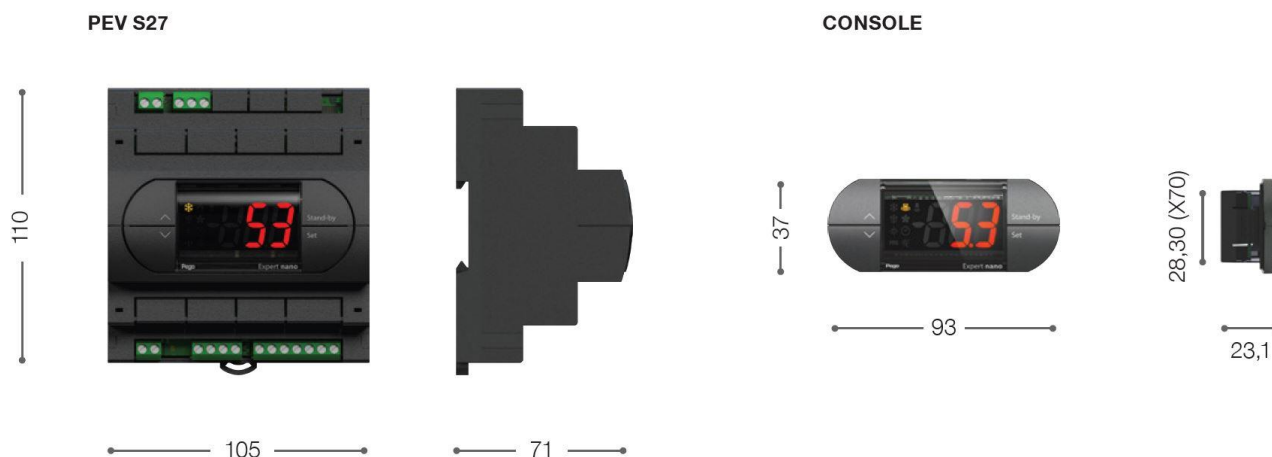

1.4

DATI DI IDENTIFICAZIONE

L'apparecchio descritto sul presente manuale è provvisto, sul lato, di una targhetta riportante i dati d'identificazione dello stesso:

- Nome del Costruttore
- Codice e modello dell'apparecchio
- Matricola
- Data di produzione
- Tensione di alimentazione

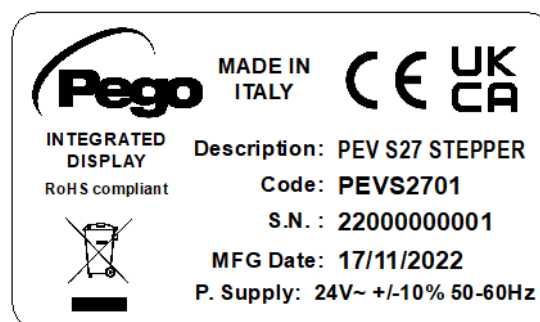

CAPITOLO 2: INSTALLAZIONE

AVVERTENZE GENERALI PER L'INSTALLATORE

2.1

1. Installare l'apparecchio in luoghi che ne rispettino il grado di protezione;
2. Evitare di utilizzare cavi multipolari nei quali siano presenti conduttori collegati a carichi induttivi e di potenza e conduttori di segnale quali sonde ed ingressi digitali;
3. Evitare di alloggiare nelle stesse canaline, cavi di alimentazione con cavi di segnale (sonde ed ingressi digitali)
4. Ridurre il più possibile le lunghezze dei cavi di collegamento, evitando che il cablaggio assuma la forma a spirale dannosa per possibili effetti induttivi sull'elettronica;
5. Tutti i conduttori impiegati nel cablaggio devono essere opportunamente proporzionati per supportare il carico che devono alimentare;
6. Qualora si renda necessario prolungare le sonde è necessario l'impiego di conduttori di sezione opportuna e comunque non inferiore a 1mm^2 . Il prolungamento o accorciamento delle sonde potrebbe alterare la calibrazione di fabbrica; procedere quindi alla verifica e calibrazione per mezzo di un termometro esterno.

FISSAGGIO MECCANICO

2.2

Posizionare il modulo sulla guida DIN e chiudere l'aggancio inferiore per bloccarlo su di essa.

Effettuare tutti i collegamenti elettrici secondo gli schemi allegati per il modello corrispondente (vedi le relative tabelle in ALLEGATI). Durante il cablaggio si consiglia di tenere lontano i conduttori di potenza da quelli di segnale.

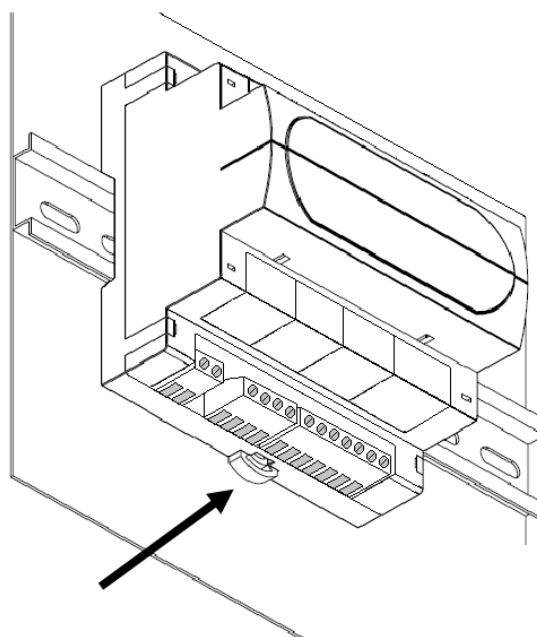

2.3

PROCEDURA DI PRIMO AVVIO

Alla prima accensione è necessario configurare i parametri valvola di terzo livello. La procedura di primo avvio è la seguente:

- 1) **Con la valvola scollegata** (morsetti 3/4/5/6 liberi) accendere il controllo PEV S27. Compare l'allarme "CFG" per segnalare che è necessario configurare la valvola.
- 2) Premere insieme i tasti freccia SU, SET e STAND-BY per più di 3 secondi per entrare nel terzo livello di programmazione. Impostare il parametro "tEU" in base al tipo di valvola collegata, o configurare i parametri necessari (**vedi Cap. 5.12**).
- 3) Ad impostazione ultimata dei valori di configurazione, uscire dal menù premendo contemporaneamente per qualche secondo i tasti (▲) e (▼) fino a quando ricompare il valore della visualizzazione principale.
- 4) Spegnerne il controllo PEV S27 togliendo alimentazione.
- 5) **Collegare opportunamente la valvola elettronica (vedi appendice A2 e A4) con il controllo spento.**
- 6) Accendere il controllo PEV S27. All'accensione, dopo una fase di inizializzazione (si visualizza "ini" e la valvola viene chiusa completamente) il controllo, se abilitato da ingresso digitale, inizia la regolazione del surriscaldamento. Impostare quindi tutti i parametri necessari in base al tipo di applicazione (setpoint di surriscaldamento, ecc).

CAPITOLO 3: CARATTERISTICHE TECNICHE**CARATTERISTICHE TECNICHE****3.1**

Alimentazione		
Alimentazione principale	24V~ ± 10% 50-60Hz	
Potenza max. assorbita (solo controllo elettronico)	Dipendente dalla valvola, massimo 25VA con ALCO EX8	
Condizioni Climatiche		
Temperatura di lavoro	-5T50°C <90% R.H. non condensante	
Temperatura di immagazzinaggio	-10T70°C <90% R.H. non condensante	
Caratteristiche Generali		
Tipo di sonde temperatura collegabili	Sonde di temperatura: NTC 10K 1% / PTC / PT1000	
Risoluzione sonde temperatura	0,1 °C	
Precisione lettura sonde temperatura	± 0,5 °C	
Range di lettura sonde temperatura	-45 ÷ +99 °C	
Tipo di sonda pressione collegabile:	Sonda di pressione: 4/20mA	
Caratteristiche di uscita		
Descrizione	Relè installato	Caratteristiche uscita scheda
Allarme (contatto libero da tensione)	(Relè 8A AC1)	8(3)A 250V~
Valvola motorizzata		Valvola Bipolare (4 fili): max 0,8 A <u>Vedere tabella compatibilità valvole</u>
Caratteristiche dimensionali		
Dimensioni	12.15cm x 7.1cm x 10.5cm (HxPxL)	
Dimensioni console NANO remota	3.7cm x 2.31cm x 9.3cm (HxPxL)	
Caratteristiche di isolamento e meccaniche		
Grado di protezione frontale console (se montata a fronte quadro, remotata dalla parte di potenza)	IP65	
Materiale scatole	PC+ABS autoestinguento UL94 V-0	
Tipo di isolamento	Classe II	

CAPITOLO 4: CONDIZIONI DI GARANZIA

4.1

CONDIZIONI DI GARANZIA

I controlli elettronici serie **PEV S27** sono coperti da garanzia contro tutti i difetti di fabbricazione per 24 mesi dalla data indicata sul codice di identificazione prodotto.

Nel caso di difetto, l'apparecchiatura dovrà essere spedita con adeguato imballo presso il nostro Stabilimento o Centro di assistenza autorizzato previa richiesta del numero di autorizzazione al rientro.

Il Cliente ha diritto alla riparazione dell'apparecchio difettoso comprensiva di manodopera e pezzi di ricambio. Le spese ed i rischi di trasporto sono a totale carico del Cliente. Ogni intervento in garanzia non prolunga né rinnova la scadenza della stessa.

La garanzia è esclusa per:

- Danneggiamento dovuto a manomissione, incuria, imperizia o inadeguata installazione dell'apparecchio.
- Installazione, utilizzo o manutenzione non conforme alle prescrizioni ed istruzioni fornite con l'apparecchio.
- Interventi di riparazione effettuati da personale non autorizzato.
- Danni dovuti a fenomeni naturali quali fulmini, calamità naturali, ecc.

In tutti questi casi i costi per la riparazione saranno a carico del cliente.

Il servizio di intervento in garanzia può essere rifiutato quando l'apparecchiatura risulta modificata o trasformata.

In nessun caso **Pego S.r.l.** sarà responsabile di eventuali perdite di dati e di informazioni, costi di merci o servizi sostitutivi, danni a cose, persone o animali, mancate vendite o guadagni, interruzioni di attività, eventuali danni diretti, indiretti, incidentali, patrimoniali, di copertura, punitivi, speciali o consequenziali in qualunque modo causati, siano essi contrattuali, extra contrattuali o dovuti a negligenza o altra responsabilità derivati dall'utilizzo del prodotto o dalla sua installazione.

Il cattivo funzionamento causato da manomissioni, urti, inadeguata installazione fa decadere automaticamente la garanzia. È obbligatorio rispettare tutte le indicazioni del seguente manuale e le condizioni di esercizio dell'apparecchio.

Pego S.r.l. declina ogni responsabilità per le possibili inesattezze contenute nel presente manuale, se dovute ad errori di stampa o di trascrizione.

Pego S.r.l. si riserva il diritto di apportare ai propri prodotti quelle modifiche che riterrà necessarie o utili, senza pregiudicarne le caratteristiche essenziali.

Ogni nuova release dei manuali dei prodotti Pego sostituisce tutte le precedenti.

Per quanto non espressamente indicato, si applicano alla garanzia le norme di legge in vigore ed in particolare l'art. 1512 C.C.

Per ogni controversia si intende eletta e riconosciuta dalle parti la competenza del Foro di Rovigo.

CAPITOLO 5: PROGRAMMAZIONE DATI

CONSOLE DI CONTROLLO

5.1



TASTIERA FRONTALE

5.2

- | | | |
|---|--|---|
| 1 | | TASTO UP
Incrementa i valori / Scorre verso l'alto i parametri.
Tacita l'allarme sonoro se presente / Acquisisce un allarme. |
| 2 | | TASTO DOWN
Decrementa i valori / Scorre verso il basso i parametri |
| 3 | | STAND BY
Lo strumento PEV-S27 non può essere messo in pausa per mezzo del tasto Stand By ma solo togliendo l'abilitazione, da ingresso digitale o da LAN. |
| 4 | | SET
Visualizza il setpoint di surriscaldamento.
Permette di impostare il setpoint di surriscaldamento se premuto in combinazione con il tasto Down o il tasto UP
Ripristina l'allarme sonoro, se presente. |

5.3

DISPLAY LED

- 5  Visualizza i valori / parametri
-
- 6  **ICONA CHIAMATA SBRINAMENTO**
Led OFF = Ingresso sbrinamento OFF
Led ON = Ingresso sbrinamento ON
-
- 7  **ICONA STATO USCITA EEV** Stato uscita della valvola elettronica
Led OFF = Valvola motorizzata chiusa
Led ON = Valvola motorizzata aperta
-
- 8  **ICONA "PRG"**
Led Lampeggiante = In programmazione
-
- 9  **ICONA PRESENZA ALLARME**
Led OFF = Nessun allarme presente
Led ON = Allarme intervenuto e poi rientrato
Led Lampeggiante = Allarme presente

5.4

COMBINAZIONI DI TASTI

**USCITA DALLA PROGRAMMAZIONE**

Se premuti contemporaneamente per più di 3 secondi all'interno di un qualsiasi menù di programmazione salvano le impostazioni effettuate uscendo dal menù stesso.

All'uscita del menù viene generato un BIP di conferma uscita.

**PROGRAMMAZIONE DI 1° LIVELLO**

Se premuti contemporaneamente per più di 3 secondi permettono l'accesso al menù programmazione di primo livello.

All'ingresso del menù viene generato un BIP di conferma. L'uscita da questo menù avviene in automatico dopo 30 secondi di inattività della tastiera o premendo assieme per qualche secondo freccia su + freccia giù (viene generato un bip di conferma uscita).

PROGRAMMAZIONE DI 2° LIVELLO (parametri EEV)



Se premuti contemporaneamente per più di 3 secondi permettono l'accesso al menù programmazione di secondo livello.

All'ingresso del menù viene generato un BIP di conferma. L'uscita da questo menù avviene premendo assieme per qualche secondo i tasti freccia su + freccia giù (viene generato un bip di conferma uscita).

PROGRAMMAZIONE DI 3° LIVELLO (parametri Valvola Stepper)



Se premuti contemporaneamente per più di 3 secondi permettono l'accesso al menù programmazione di terzo livello. All'ingresso del menù viene generato un BIP di conferma. Entrando in questo menù la regolazione viene interrotta e la valvola viene chiusa.

L'uscita da questo menù avviene premendo assieme per qualche secondo freccia su + freccia giù (viene generato un bip di conferma uscita).

MENU' RAPIDO DI VISUALIZZAZIONE (SOLA LETTURA)



Se premuti contemporaneamente per più di 3 secondi permettono l'accesso al menù rapido di visualizzazione.

All'ingresso del menù viene generato un BIP di conferma. All'interno di questo menù le frecce su e giù permettono di scorrere i vari parametri.

La pressione del tasto Set alterna la visualizzazione del parametro con il suo valore.

Con il valore del parametro visualizzato, la pressione della freccia su o giù porta comunque alla visualizzazione del parametro successivo o precedente all'attuale.

L'uscita da questo menù avviene in automatico dopo 2 minuti di inattività della console o premendo assieme per qualche secondo i tasti freccia su + freccia giù (viene generato un bip di conferma uscita).

5.5

IMPOSTAZIONE E VISUALIZZAZIONE SET POINT (ESH)

1. Premere il tasto SET per visualizzare il valore di SETPOINT (ESH) impostato.
2. Mantenendo premuto tasto SET e premendo uno dei tasti (▲) o (▼) si modifica il valore di SETPOINT (ESH).
3. Rilasciare il tasto SET per ritornare alla visualizzazione della temperatura ESH; la memorizzazione delle modifiche apportate avverrà automaticamente.

Range SETPOINT ESH: 0.1 ÷ 25°C.

5.6

PROGRAMMAZIONE DI PRIMO LIVELLO (Livello installatore)

Per accedere al primo livello di programmazione premere e mantenere premuti i tasti UP (▲), DOWN (▼) e STAND-BY per più di 3 secondi.

Quando compare il primo parametro di programmazione:

1. Selezionare con il tasto (▲) o il tasto (▼) il parametro da modificare. Dopo aver selezionato il parametro desiderato sarà possibile:
 - Visualizzarne l'impostazione premendo il tasto SET
 - Modificarne l'impostazione mantenendo premuto il tasto SET e premendo uno dei tasti (▲) o (▼).
2. Ad impostazione ultimata dei valori di configurazione, per uscire dal menù premere contemporaneamente e mantenere premuti per qualche secondo i tasti (▲) e (▼) fino a quando ricompare il valore della visualizzazione principale. L'uscita dal menù avviene anche dopo 30 secondi di inattività sulla tastiera.
3. La memorizzazione delle modifiche apportate ai parametri avverrà in maniera automatica all'uscita dal menù di configurazione.

La regolazione della valvola continua anche quando si è all'interno del menù.

5.7

ELENCO DEI PARAMETRI DI 1° LIVELLO (Livello installatore)

PAR.	SIGNIFICATO	VALORI	DEFAULT
in1	Impostazione Ingresso digitale DI1 e stato di attivazione.	3 = tPF % apertura fissa (N.O.) 2 = Sbrinamento (N.O.) 1 = ON Driver EEV (N.O.) 0 = Disabilitato -1 = ON Driver EEV (N.C.) -2 = Sbrinamento (N.C.) -3 = tPF % apertura fissa (N.C.)	1
in2	Impostazione Ingresso digitale DI2 e stato di attivazione.	3 = tPF % apertura fissa (N.O.) 2 = Sbrinamento (N.O.) 1 = ON Driver EEV (N.O.) 0 = Disabilitato -1 = ON Driver EEV (N.C.) -2 = Sbrinamento (N.C.) -3 = tPF % apertura fissa (N.C.)	0
DO1	Impostazione funzionalità uscita digitale DO1. Relè configurabile ausiliario / Allarme. Nota: Con comando valvola solenoide si intende il comando valvola a solenoide normale quindi quest'uscita diventa la ripetizione dell'ingresso ON del Driver	2 = Relè DO1 eccitato comando valvola solenoide 1 = Relè DO1 eccitato in presenza di allarme 0 = Relè DO1 Disabilitato -1 = Relè DO1 diseccitato in presenza di allarme -2 = Relè DO1 diseccitato comando valvola solenoide	1

PAR.	SIGNIFICATO	VALORI	DEFAULT
diS	Visualizzazione display principale	1 = (tS4) Visualizzazione sonda (S4) Temperatura Aspirazione 2 = (tS5) Visualizzazione sonda (S5) Temperatura Evaporazione 3 = (PS5) Visualizzazione sonda (S5) Pressione Evaporazione 4 = (tSH) Visualizzazione temperatura di Surriscaldamento 5 = (oEV) percentuale di apertura valvola	4
SEr	Protocollo di comunicazione su RS-485	0 = Protocollo TeleNET 1 = Protocollo Modbus-RTU	0
Ad	Indirizzo di rete per collegamento al sistema di supervisione TeleNET o Modbus	0 ÷ 31 (con SEr=0) 1 ÷ 247 (con SEr=1)	0
Bdr	Modbus baudrate	0 = 300 baud 3 = 2400 baud 6 = 14400 baud 1 = 600 baud 4 = 4800 baud 7 = 19200 baud 2 = 1200 baud 5 = 9600 baud 8 = 38400 baud	5
Prt	Modbus bit di parità	0 = nessuna parità 1 = parità pari (even) 2 = parità dispari (odd)	0
bEE	Abilitazione buzzer	0 = disabilitato 1 = abilitato	1
P1	Password: tipo di protezione (attivo quando PA è diverso da 0)	0 = visualizza solo il set point e permette di tacitare gli allarmi. 1 = visualizza il set point, permette di tacitare gli allarmi e di accedere al menù di sola visualizzazione parametri. 2 = blocca l'accesso in programmazione di 1°, 2° e 3° livello (tutte le altre funzionalità sono ammesse). 3 = blocca l'accesso in programmazione di 2° e 3° livello (tutte le altre funzionalità sono ammesse). 4 = blocca l'accesso in programmazione di 3° livello (tutte le altre funzionalità sono ammesse).	4
PA	Password (vedi P1 per il tipo di protezione)	0 ÷ 999 0 = funzione disattivata	0
dEF	Impostazione dei parametri di default. Posizionarsi sul parametro dEF e premere per 10 secondi tutti i tasti per ripristinare i parametri di default.	---	---
reL	Release software	sola lettura	sola lettura

5.8

PROGRAMMAZIONE DI 2° LIVELLO (Parametri EEV)

Per accedere al secondo livello di programmazione premere e mantenere premuti i tasti UP (▲) e STAND-BY per più di 3 secondi.

Quando compare il primo parametro di programmazione:

1. Selezionare con il tasto (▲) o il tasto (▼) il parametro da modificare. Dopo aver selezionato il parametro desiderato sarà possibile:
 - Visualizzarne l'impostazione premendo il tasto SET.
 - Modificarne l'impostazione mantenendo premuto il tasto SET e premendo uno dei tasti (▲) o (▼).
2. Ad impostazione ultimata dei valori di configurazione, per uscire dal menù premere contemporaneamente i tasti (▲) e (▼) fino a quando ricompare il valore della visualizzazione principale.
3. La memorizzazione delle modifiche apportate ai parametri avverrà in maniera automatica all'uscita dal menù di configurazione.

La regolazione della valvola continua anche quando si è all'interno del menù.

5.9

ELENCO DEI PARAMETRI DI 2° LIVELLO (Parametri EEV)

PAR.	SIGNIFICATO	VALORI	DEFAULT
EEV	Gestione valvola elettronica EEV Le impostazioni da 1 a 5 caricano dei valori di default nei parametri ECt, EPb, Etl, Etd, ELS . Per maggiori dettagli consultare il capitolo 5.10.	1 = Controllo EEV (default 1) 2 = Controllo EEV (default 2) 3 = Controllo EEV (default 3) 4 = Controllo EEV (default 4) 5 = Controllo EEV (default 5) 6 = Controllo EEV via Modbus (registro 1536) 7 = Controllo EEV tramite ingresso 0-10V (vedi tabella a pag. 17)	1
ErE	Tipo di GAS refrigerante utilizzato. L'impostazione di questo parametro è di fondamentale importanza per il corretto funzionamento.	0 = R404 11 = R449A 1 = R134 12 = R290 2 = R22 13 = R32 3 = R407A 14 = R448A 4 = R407F 15 = R452A 5 = R407H 16 = R600 6 = R410A 17 = R600A 7 = R450A 18 = R1270 8 = R507 19 = R1234ze 9 = R513A 20 = R23 10=R744(CO2) 21 = R717(NH3) 22 = R454C	0
EPb	Banda proporzionale (guadagno) PID regolazione surriscaldamento.	1 ÷ 100%	15%
Etl	Tempo integrale algoritmo PID regolazione surriscaldamento	0 ÷ 500 secondi passi di 2 secondi	100 sec
Etd	Tempo derivativo algoritmo PID regolazione surriscaldamento	0 ÷ 10,0 secondi passi di 0,1 secondi	2,0 sec
EOE	Percentuale apertura valvola EEV in caso di errore sonde S4 o S5. Questa funzione consente di continuare la regolazione seppur in maniera non ottimale in caso di guasto di sonde di regolazione.	0 ÷ 100%	50%
ESO	Durante la fase di Start la valvola EEV apre alla percentuale ESO per il tempo ESt	0 ÷ 100%	85%

PAR.	SIGNIFICATO	VALORI	DEFAULT
ES _t	Durata della fase di Start. In questa fase gli allarmi di surriscaldamento sono disabilitati. In questa fase gli allarmi di MOP, LOP, LSH sono disabilitati.	0 ÷ Ed _t decine di secondi	6 decine di secondi
Ed _O	Dopo il defrost la valvola EEV apre alla percentuale Ed _O per il tempo Ed _t	0 ÷ 100%	100%
Ed _t	Durata della fase di apertura valvola Ed _O dopo il defrost. In questa fase gli allarmi di surriscaldamento sono disabilitati. In questa fase gli allarmi di MOP, LOP, LSH sono disabilitati.	ES _t ÷ 250 decine di secondi	24 decine di secondi
EHO	Percentuale massima di apertura della valvola EEV. Nel caso di valvola sovradimensionata questo parametro permette di limitarne l'apertura massima alla percentuale impostata.	0 ÷ 100%	100%
EP _t	Tipo di trasduttore di temperatura (S4): imposta il tipo di trasduttore utilizzato per rilevare la temperatura (S4)	0 = NTC 1 = PT1000 2 = PTC (-45/80 °C)	0
EP ₄	Pressione (bar) corrispondente a 4mA o a 0V. Riferito alla sonda (S5) di pressione Evaporazione.	-1.0 ÷ EP ₂ bar	0.0 bar
EP ₂	Pressione (bar) corrispondente a 20mA o a 5V. Riferito alla sonda (S5) di pressione Evaporazione.	EP ₄ ÷ 90.0 bar	12.0 bar
CA ₄	Calibrazione trasduttore di temperatura Aspirazione (S4)	-10,0 ÷ +10,0 °C	0,0 °C
CA ₅	Calibrazione trasduttore di pressione Evaporazione (S5)	-10,0 ÷ +10,0 bar	0,0 bar
LSH	Soglia LSH (Temperatura di basso surriscaldamento) Valori troppo bassi di surriscaldamento possono provocare ritorni di liquido al compressore o forti pendolazioni. Al di sotto del valore LSH interviene la protezione ELS che agisce aumentando la velocità del PID nel chiudere la valvola per portarsi al set di surriscaldamento impostato.	0,0 ÷ Set SH °C	2,0 °C
ELS	Protezione Basso surriscaldamento. Se abilitata, quando SH < LSH il tempo di integrazione del PID viene impostato in base alla selezione da 1 a 7 di ELS. L'impostazione 1 è quella che genera una chiusura più rapida. All'inserzione di questa protezione inizia il conteggio SH _d per l'attivazione dell'allarme LSH. LA PROTEZIONE LSH È PRIORITARIA RISPETTO ALLA PROTEZIONE LOP. LA PROTEZIONE LSH NON VIENE ATTIVATA DURANTE LA FASE START (TEMPO ES _t), DURANTE LA FASE DI SBRINAMENTO O POST-SBRINAMENTO (TEMPO Ed _t)	0 = disabilitata la protezione LSH e relativa segnalazione di allarme LSH 1 = 5% E _t 2 = 10% E _t 3 = 15% E _t 4 = 20% E _t 5 = 25% E _t 6 = 30% E _t 7 = 35% E _t 8 = 50% E _t 9 = 100% E _t (nessuna correzione ed attiva solo l'allarme LSH)	2
SH _d	Ritardo attivazione allarme di surriscaldamento: l'allarme di surriscaldamento LSH viene segnalato solo dopo che è rimasto attivo per il tempo SH _d . In caso di allarme LSH, la chiusura della valvola è comunque istantanea; L'allarme è autoripristinante e rientra quando SH ≥ LSH Con allarme attivo si ha: - Scritta LSH lampeggiante sul display - Buzzer	0 ÷ 240 decine di secondi	30

PAR.	SIGNIFICATO	VALORI	DEFAULT
MOP	Soglia MOP (Massima Temperatura satura di evaporazione riferita al sensore S5). Rappresenta la massima pressione di evaporazione, espressa in gradi saturi, al di sopra della quale viene attivata la protezione MOP (Parametro EMO). In caso di MOP il controllo chiude la valvola per limitare la temperatura di evaporazione ed evitare che il compressore si fermi per protezione termica.	$(LOP+1) \div +45^{\circ}\text{C}$	+45°C
EMO	Protezione MOP (attiva con tS5>MOP) Quando la temperatura di evaporazione (tS5) è superiore alla soglia MOP il controllo interrompe la regolazione del surriscaldamento e la valvola si chiude cercando di limitare la temperatura (e quindi la pressione) di evaporazione. La velocità di chiusura della valvola dipende, oltre che dalla differenza fra la temperatura di evaporazione e la soglia MOP, anche dal parametro tempo integrale EMO: più è basso e minore sarà il tempo di chiusura della valvola. All'inserzione di questa protezione inizia il conteggio Mod per l'attivazione dell'allarme MOP. LA PROTEZIONE MOP NON VIENE ATTIVATA DURANTE LA FASE START (TEMPO Est), DURANTE LA FASE DI SBRINAMENTO O POST-SBRINAMENTO (TEMPO Edt)	0 = disabilitata la protezione MOP e relativa segnalazione di allarme MOP 0 ÷ 500 secondi passi di 2 secondi	0
MOd	Ritardo attivazione allarme MOP: l'allarme MOP viene segnalato solo dopo che è rimasta attiva la protezione MOP per il tempo Mod. L'allarme è autoripristinante quando " Temp.S5 " ≤ MOP Con allarme attivo si ha: - Scritta MOP lampeggiante sul display - Buzzer	0 ÷ 240 decine di secondi	60
LOP	Soglia LOP (minima Temperatura satura di evaporazione riferita al sensore S5) Rappresenta la minima pressione di evaporazione, espressa in gradi saturi, al di sotto della quale viene attivata la protezione LOP. In caso di LPO il controllo apre la valvola per evitare che il compressore si fermi per bassa pressione (pressostato meccanico).	$-45^{\circ}\text{C} \div (MOP-1)$	-45°C
ELO	Protezione LOP (attiva con tS5 < LOP) Quando la temperatura di evaporazione (tS5) è inferiore alla soglia LOP il controllo interrompe la regolazione del surriscaldamento e la valvola si apre. La velocità di apertura della valvola dipende, oltre che dalla differenza fra la temperatura di evaporazione e la soglia LOP, anche dal parametro tempo integrale ELO: più è basso e maggiore sarà la velocità di apertura della valvola. All'inserzione di questa protezione inizia il conteggio Lod per l'attivazione dell'allarme LOP. LA PROTEZIONE LSH È PRIORITARIA RISPETTO ALLA PROTEZIONE LOP. LA PROTEZIONE LOP NON VIENE ATTIVATA DURANTE LA FASE START (TEMPO Est), DURANTE LA FASE DI SBRINAMENTO O POST-SBRINAMENTO (TEMPO Edt)	0 = disabilitata la protezione LOP e relativa segnalazione di allarme LOP 0 ÷ 500 secondi passi di 2 secondi	0
LOd	Ritardo attivazione allarme LOP: l'allarme LOP viene segnalato solo dopo che è rimasto attivo per il tempo LOd. In caso di allarme LOP. L'allarme è autoripristinante quando " Temp.S5 " ≥ LOP . Con allarme attivo si ha: - Scritta LOP lampeggiante sul display - Buzzer	0 ÷ 240 decine di secondi	30
tPF	Posizionamento forzato valvola In ogni momento tramite ingresso digitale (se il controllo non è in standby) è possibile forzare l'apertura della valvola ad un valore prefissato.	0 ÷ 100 %	50%

NOTA: tutti i tempi di calcolo degli allarmi LSH, MOP, LOP vengono resettati all'arresto della regolazione, durante la fase start (tempo Est) e durante la fase di sbrinamento o post-sbrinamento

(tempo Edt).

Caricamento impostazioni di default in base al parametro EEV:

	EEV = 1 DEFAULT PEGO	EEV = 2 (controllo CELLA o BANCO FRIGO TN con compressore a bordo)	EEV = 3 (controllo CELLA o BANCO FRIGO BT con compressore a bordo)	EEV = 4 (controllo CELLA o BANCO FRIGO CANALIZZATI TN)	EEV = 5 (controllo CELLA o BANCO FRIGO CANALIZZATI BT)
ESH	6°C	6°C	6°C	11°C	11°C
EPb	15%	15%	15%	15%	15%
Etl	100s	100s	100s	150s	150s
Etd	2,0s	2,0s	2,0s	5,0s	5,0s
LSH	2°C	2°C	2°C	5°C	5°C
ELS	2	2	2	2	2
MOP	+45°C	5°C	-15°C	+5°C	-15°C
EMO	0	5	5	5	5
LOP	-45°C	-25°C	-45°C	0	0
ELO	0	15	15	0	0

GESTIONE VALVOLA (parametro EEV)

5.10

L'impostazione del parametro EEV da 1 a 5 carica i valori di default nei parametri **ESH, EPb, Etl, Etd, LSH, ELS, MOP, EMO, LOP, ELO**. In questo caso il controllo agisce come **regolatore di surriscaldamento**, in base al valore letto dalle sonde di pressione/temperatura collegate.

L'impostazione del valore 6 abilita il comando della posizione della valvola tramite Modbus (registro 1536): il controllo impone il valore di apertura valvola ricevuto via Modbus e **non viene effettuato alcun controllo di surriscaldamento**. In questo caso non è necessario collegare le sonde e sono disabilitati gli allarmi E4, E5 LSH, MOP, LOP. La posizione deve essere comunicata entro 60 secondi per evitare la chiusura della valvola.

L'impostazione del valore 7 abilita il comando della posizione della valvola tramite ingresso 0-10V: il controllo impone il valore di apertura valvola calcolato in base all'ingresso e **non viene effettuato alcun controllo di surriscaldamento**. In questo caso non è necessario collegare le sonde e sono disabilitati gli allarmi E4, E5 LSH, MOP, LOP. Collegare l'ingresso 0-10V ai morsetti 11 (GND) -12 (+V) del PEV S27, come indicato nell'allegato A.2.

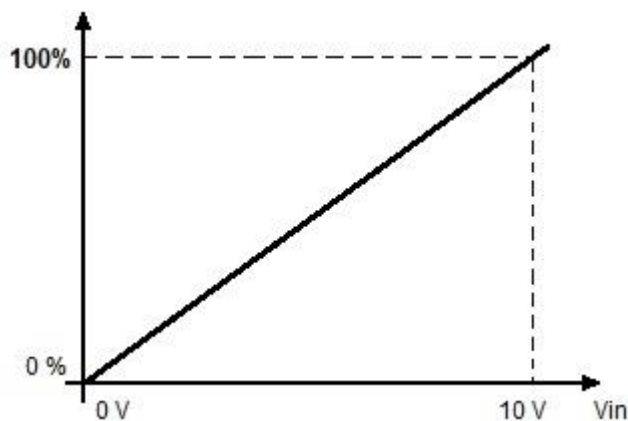

5.11

PROGRAMMAZIONE DI 3° LIVELLO (Parametri valvola Stepper)

Per accedere al terzo livello di programmazione premere e mantenere premuti i tasti UP (▲), SET e STAND-BY per più di 3 secondi. Quando compare il primo parametro di programmazione:

1. Selezionare con il tasto (▲) o il tasto (▼) il parametro da modificare. Dopo aver selezionato il parametro desiderata sarà possibile:
 - Visualizzarne l'impostazione premendo il tasto SET.
 - Modificarne l'impostazione mantenendo premuto il tasto SET e premendo uno dei tasti (▲) o (▼).
2. Ad impostazione ultimata dei valori di configurazione, per uscire dal menù premere contemporaneamente i tasti (▲) e (▼) fino a quando ricompare il valore della visualizzazione principale.
3. La memorizzazione delle modifiche apportate ai parametri avverrà in maniera automatica all'uscita dal menù di configurazione.

Entrando in questo menù la regolazione viene interrotta e la valvola viene chiusa.

Possibili danni elettrici! => effettuare le modifiche in questo livello di programmazione con la valvola scollegata. All'uscita la valvola viene chiusa completamente. Al primo avvio è necessario impostare il tipo di valvola (parametro "tEU"). Non è possibile modificare i parametri relativi alle valvole codificate (tEU >=1).

5.12

ELENCO DEI PARAMETRI DI 3° LIVELLO (Parametri valvola Stepper)

PAR.	SIGNIFICATO	VALORI	DEFAULT
tEU	<p>Tipo di valvola motorizzata collegata.</p> <p>Le impostazioni da 1 a 21 caricano dei valori di default nei parametri LSP, HSP, CSP, SPD, ICF, ICM, SYN. È comunque possibile modificare i valori di default impostati in automatico selezionando tEU uguale a zero. La pressione del solo tasto Set per vedere l'attuale valore di tEU non carica i default.</p>	<p>-2 = Valvola disabilitata -1 = Valvola non configurata 0 = Personalizzato (impostare i parametri EEV) 1 = Carel EXV 2 = Danfoss ETS 25-50 3 = Danfoss ETS 100 4 = Danfoss ETS 250/400 5 = NON USATO 6 = Alco EX4 7 = Alco EX5 8 = Alco EX6 9 = Alco EX7 10 = Alco EX8 500 11 = Sporlan SEI 0.5-11 12 = Sporlan SER 1.5-20 13 = Sporlan SER(I) G, J, K 14 = Sporlan SEI 30 15 = Sporlan SEI 50 16 = Sporlan SEH 100 17 = Sporlan SEH 175 18 = Castel 261 / 271 Eliwell SXVB261 19 = Castel 262 / 263 Eliwell SXVB262 / SXVB263 20 = Castel 272 / 273 21 = Castel 264 / 274 Eliwell SXVB264</p>	-1

PAR.	SIGNIFICATO	VALORI	DEFAULT
LSP	Numero minimo di passi Permette di selezionare il minimo numero di passi della valvola ai quali la valvola è da considerarsi completamente chiusa. È necessario leggere il manuale del costruttore della valvola per impostare correttamente questo parametro. È il minimo numero di passi per rimanere nel range di funzionamento consigliato dal costruttore.	0 ÷ HSP-1 (10*passi)	5
HSP	Numero massimo di passi Permette di selezionare il Massimo numero di passi effettuabili dalla valvola. A questo numero di passi la valvola dovrebbe essere completamente aperta. È necessario leggere il manuale del costruttore della valvola per impostare correttamente questo parametro. È il massimo numero di passi per restare nel range di funzionamento consigliato dal costruttore.	LSP+1 ÷ CSP (10*passi)	48
CSP	Passi di chiusura Numero di passi aggiuntivi per effettuare la completa chiusura della valvola, serve per riallineare la valvola alla posizione fisica di tutta chiusura. Driver e valvola risultano quindi pronti per la regolazione ed allineati entrambi sullo 0 (zero). All'accensione del controllore e periodicamente viene quindi eseguita la chiusura forzata, per riallineare la posizione della valvola alla posizione calcolata dal driver.	HSP ÷ 999 (10*passi)	50
Spd	Velocità nominale Massima velocità di movimento del motore senza la perdita dei passi e quindi senza perdita di precisione. È necessario restare al di sotto della massima velocità disponibile per la valvola.	1 ÷ 999 step/sec	50
ICF	Corrente nominale per fase (valvole bipolari) È la corrente per fase utilizzata dalla valvola durante la regolazione. Consultare il manuale del costruttore.	ICM+1 ÷ 800 mA	450
ICM	Corrente di stazionamento (valvole bipolari) È la corrente per fase quando la valvola è ferma da almeno 5 minuti.	0 ÷ ICF-1 mA	100
dut	Duty cycle valvola Frazione di tempo durante il quale la valvola viene controllata.	0 ÷ 100 %	100
SYN	Sincronizzazione attiva Ogni volta che la valvola deve essere completamente aperta o chiusa vengono eseguiti un certo numero di passi in più per arrivare alla completa apertura/chiusura della valvola	0 = disattivata 1 = attivata in apertura 2 = attivata in chiusura 3 = attivata in apertura e chiusura	0
CTr	Tipo di regolazione Imposta il tipo di regolazione di corrente del motore passo-passo. Un controllo microstep o half-step assicura un movimento più fluido (c'è una modulazione della corrente) ma ciò causa una riduzione della coppia. Con il controllo full-step gli avvolgimenti sono pilotati sempre al massimo della corrente ma il movimento è più scattoso.	0 = Microstep 1 = Full – step 2 = Half - step	0

Caricamento impostazioni di default in base al parametro tEU:

tEU	LSP (x10) step	HSP (x10) step	CSP (x10) step	Spd (step/s)	ICF (mA)	ICM (mA)	SYN
-1 = Valvola non configurata	---	---	---	---	---	---	---
0 = Personalizzato	5	48	50	50	450	100	2
1 = Carel EXV	5	48	50	50	450	100	2
2 = Danfoss ETS 25-50	7	262	262	300	100	100	2
3 = Danfoss ETS 100	10	353	353	300	100	100	2
4 = Danfoss ETS 250/400	11	381	381	300	100	100	2
5 = Non usata	-	-	-	-	-	-	-
6 = Alco EX4	10	75	75	500	500	100	2
7 = Alco EX5	10	75	75	500	500	100	2
8 = Alco EX6	10	75	75	500	500	100	2
9 = Alco EX7	10	160	160	500	750	250	2
10 = Alco EX8 500	10	260	260	500	800	500	2
11 = Sporlan SEI 0.5-11	10	160	360	200	200	50	2
12 = Sporlan SER 1.5-20	10	160	360	200	200	50	2
13 = Sporlan SER(I) G, J, K	10	250	350	200	200	50	2
14 = Sporlan SEI 30	20	319	360	200	200	50	2
15 = Sporlan SEI 50	40	639	750	200	200	50	2
16 = Sporlan SEH 100	40	639	750	200	200	50	2
17 = Sporlan SEH 175	40	639	750	200	200	50	2
18 = Castel 261 / 271 Eliwell SXVB261	0	41	51	35	200	50	2
19 = Castel 262 / 263 Eliwell SXVB262 / SXVB263	0	20	25	20	200	50	2
20 = Castel 272 / 273	0	41	51	35	300	50	2
21 = Castel 264 / 274 Eliwell SXVB264	0	99	113	70	560	50	2

MENU' RAPIDO DI VISUALIZZAZIONE (SOLA LETTURA)

5.13

Durante lo start-up dell'impianto può essere utile verificare in maniera semplice la lettura delle varie sonde o di alcuni valori per verificare od ottimizzare il processo. Per accedere al menù rapido di visualizzazione premere e mantenere premuti i tasti DOWN (▼) e STAND-BY per più di 3 secondi. All'interno di questo menù, le frecce su o giù permettono di scorrere i diversi parametri. La pressione del tasto Set alterna la visualizzazione del parametro con il suo valore (per facilitare la lettura, la pressione del tasto SET esegue lo switch tra parametro e valore: non è necessario mantenerlo premuto). Con valore del parametro visualizzato, la pressione dei tasti freccia su o giù porta comunque alla visualizzazione del parametro successivo o precedente all'attuale (esce quindi in automatico dalla visualizzazione del valore). L'uscita da questo menù avviene in automatico dopo 2 minuti di inattività della console o premendo contemporaneamente i tasti freccia su (▲) + freccia giù (▼) per qualche secondo.

ELENCO PARAMETRI DEL MENU' RAPIDO DI VISUALIZZAZIONE (SOLA LETTURA)

5.14

PARAMETRI	SIGNIFICATO	VALORI
tS4	Visualizzazione sonda (S4) Temperatura Aspirazione	(sola lettura) °C
tS5	Visualizzazione sonda (S5) Temperatura Evaporazione	(sola lettura) °C
PS5	Visualizzazione sonda (S5) Pressione Evaporazione	(sola lettura) Bar
tSH	Visualizzazione temperatura di Surriscaldamento	(sola lettura) °C
oEV	Percentuale di apertura valvola EEV	(sola lettura) %
PAS	Posizione di apertura valvola EEV	(sola lettura) passi/10

TABELLA TEMPERATURA FLUIDI REFRIGERANTI

5.15

Nella seguente tabella sono indicati i limiti di temperatura di evaporazione (tS5, vedi cap. 5.13) in base al tipo di fluido refrigerante impostato (parametro ErE).

Parametro ErE	Codifica	Range di temperatura	Parametro ErE	Codifica	Range di temperatura
0	R404	-50 ÷ 70 °C	11	R449A	-50 ÷ 70 °C
1	R134A	-50 ÷ 70 °C	12	R290	-50 ÷ 70 °C
2	R22	-50 ÷ 70 °C	13	R32	-50 ÷ 70 °C
3	R407A	-50 ÷ 70 °C	14	R448A	-50 ÷ 70 °C
4	R407F	-50 ÷ 70 °C	15	R452A	-50 ÷ 70 °C
5	R407H	-50 ÷ 70 °C	16	R600	-20 ÷ 70 °C
6	R410A	-50 ÷ 70 °C	17	R600A	-30 ÷ 70 °C
7	R450A	-40 ÷ 70 °C	18	R1270	-50 ÷ 70 °C
8	R507	-50 ÷ 70 °C	19	R1234ZE	-30 ÷ 70 °C
9	R513A	-45 ÷ 70 °C	20	R23	-50 ÷ 25 °C
10	R744 (CO2)	-50 ÷ 40 °C	21	R717 (NH3)	-50 ÷ 70 °C
			22	R454C	-50 ÷ 70 °C

5.16**FUNZIONE PASSWORD**

La funzione password si attiva impostando un valore diverso da 0 per il parametro PA. Vedere il parametro P1 per i diversi livelli di protezione. La protezione si abilita automaticamente dopo circa 30 secondi di inattività sulla tastiera. Sul display appare la cifra 000. Utilizzare i tasti su/giù per modificare il numero ed il tasto SET per confermarlo. La maschera di immissione password 000 scompare se non si agisce sulla tastiera entro 30 secondi.

NB: Se si dimentica la password utilizzare il numero universale **100**.

5.17**AGGIORNAMENTO SOFTWARE**

Contattare Pego per eseguire l'aggiornamento software.

CAPITOLO 6: OPZIONI

SISTEMA DI MONITORAGGIO/SUPERVISIONE TELENET

6.1

Per l'inserimento del quadro in una rete **TeleNET** attenersi allo schema sotto riportato. Fare riferimento al manuale del **TeleNET** per la configurazione dello strumento.

IMPORTANTE: Durante la configurazione alla voce "Modulo" selezionare la voce "Strumento PEV-PULSE".

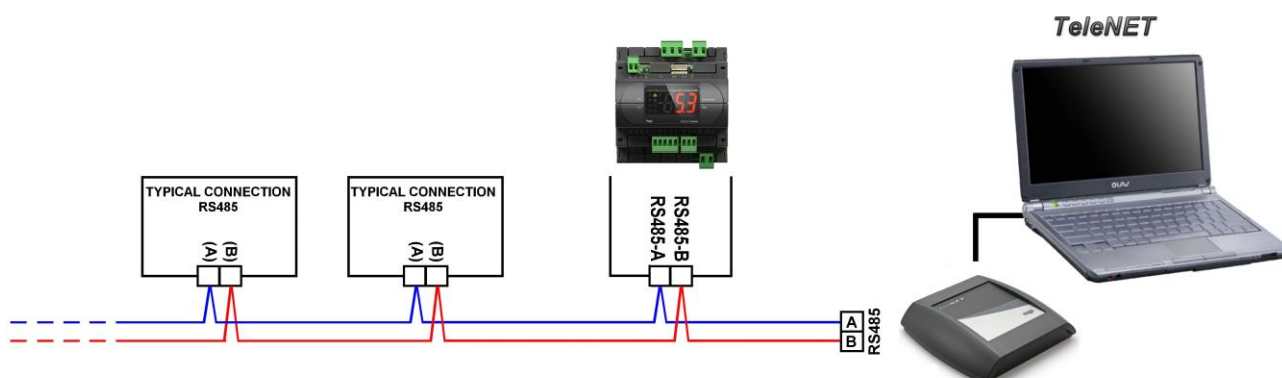

CONFIGURAZIONE RETE CON PROTOCOLLO MODBUS-RTU

6.2

Per l'inserimento del quadro in una rete RS485 con protocollo **Modbus-RTU** attenersi allo schema sotto riportato.

Fare riferimento al manuale **MODBUS-RTU_PEVS27** (disponibile sul nostro sito internet) per le specifiche del protocollo di comunicazione MODBUS-RTU.

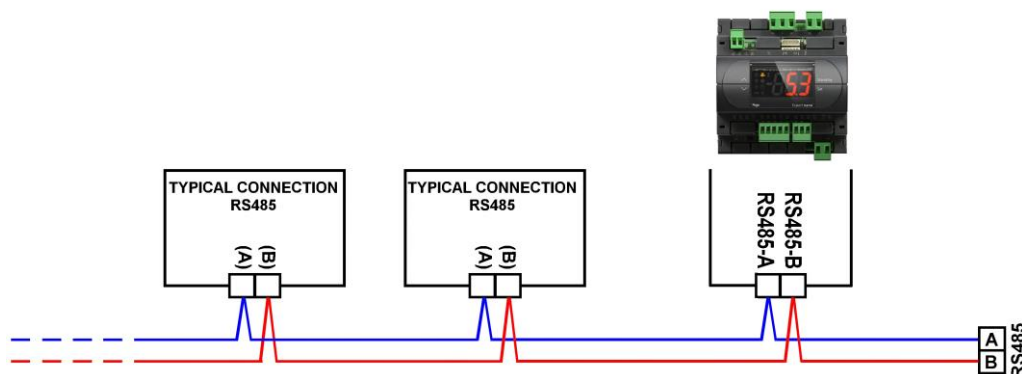

CAPITOLO 7: DIAGNOSTICA

7.1

DIAGNOSTICA

Il controllore **PEV S27** in caso di eventuali anomalie avvisa l'operatore attraverso dei codici di allarme visualizzati dal display ed un segnale acustico emesso da un buzzer.

L'allarme sonoro è tacitabile per mezzo della pressione del tasto UP (il codice di errore rimane) e viene riattivato con la pressione del tasto SET. Nel caso in cui si verificasse una condizione d'allarme, sul display sarà visualizzato uno dei seguenti messaggi:

CODICE	POSSIBILE CAUSA	OPERAZIONE DA ESEGUIRE
E4	Anomalia funzionale della sonda temperatura aspirazione (S4).	<ul style="list-style-type: none"> • Verificare lo stato della sonda ed i suoi collegamenti. • Se il problema persiste sostituire la sonda.
E5	Anomalia funzionale della sonda di pressione Evaporazione (S5).	<ul style="list-style-type: none"> • Verificare lo stato della sonda ed i suoi collegamenti. • Se il problema persiste sostituire la sonda.
LSH	Allarme di basso surriscaldamento.	<ul style="list-style-type: none"> • Verificare lo stato dell'impianto frigorifero. • Modificare i parametri del PID. • Se il problema persiste contattare il servizio di assistenza tecnica.
MOP	Allarme di superamento Massima Temperatura satura di evaporazione riferita al sensore S5.	<ul style="list-style-type: none"> • Verificare lo stato dell'impianto frigorifero. • Modificare i parametri del PID. • Se il problema persiste contattare il servizio di assistenza tecnica.
LOP	Allarme di superamento Minima Temperatura satura di evaporazione riferita al sensore S5.	<ul style="list-style-type: none"> • Verificare lo stato dell'impianto frigorifero. • Modificare i parametri del PID. • Se il problema persiste contattare il servizio di assistenza tecnica.
VAL	Allarme Valvola. È stato rilevato un allarme di sovracorrente o surriscaldamento della valvola. La gestione della valvola viene disabilitata. Al rientro dell'allarme la valvola re-inizializzata alla posizione di chiusura totale.	<ul style="list-style-type: none"> • Verificare la configurazione e i collegamenti della valvola. • Spegner e riaccendere l'apparecchiatura. • Se il problema persiste contattare il servizio di assistenza tecnica.
CFG	Valvola non configurata. Al primo avvio viene richiesto di configurare il tipo di valvola collegata.	<ul style="list-style-type: none"> • Configurare il tipo di valvola collegata impostando il parametro di terzo livello "tEU".
ini	Inizializzazione in corso (chiusura completa).	<ul style="list-style-type: none"> • Attendere il completamento della procedura di inizializzazione.
E0 E0i E0E	Allarme eeprom. È stato rilevato un errore nella memoria EEPROM.	<ul style="list-style-type: none"> • Riaccendere l'apparecchiatura. • Ripristinare i valori di default (vedi parametro dEF).

ALLEGATI**DICHIARAZIONE DI CONFORMITA' UE / EU CONFORMITY****A.1**

LA PRESENTE DICHIARAZIONE DI CONFORMITA' È RILASCIATA SOTTO LA RESPONSABILITA' ESCLUSIVA DEL FABBRICANTE:
THIS DECLARATION OF CONFORMITY IS ISSUED UNDER THE EXCLUSIVE RESPONSIBILITY OF THE MANUFACTURER:



PEGO S.r.l. a socio unico - Via Piacentina 6/b, 45030 Occhiobello (RO) – Italy –
Società soggetta all'attività di direzione e coordinamento di Castel S.r.l.

DENOMINAZIONE DEL PRODOTTO IN OGGETTO / DENOMINATION OF THE PRODUCT IN OBJECTMOD.: **PEVS2701 / PEVS2702**

IL PRODOTTO DI CUI SOPRA È CONFORME ALLA PERTINENTE NORMATIVA DI ARMONIZZAZIONE DELL'UNIONE EUROPEA:
THE PRODUCT IS IN CONFORMITY WITH THE RELEVANT EUROPEAN HARMONIZATION LEGISLATION:

Direttiva Bassa Tensione (LVD): **2014/35/UE**
Low voltage directive (LVD): **2014/35/EU**

Direttiva EMC: **2014/30/UE**
Electromagnetic compatibility (EMC): **2014/30/EU**

LA CONFORMITA' PRESCRITTA DALLA DIRETTIVA È GARANTITA DALL'ADEMPIMENTO A TUTTI GLI EFFETTI DELLE SEGUENTI NORME:
THE CONFORMITY REQUIRED BY THE DIRECTIVE IS GUARANTEED BY THE FULFILLMENT TO THE FOLLOWING STANDARDS:

Norme armonizzate: **EN 60335-1:2012, EN 61000-6-1:2007, EN 61000-6-3:2007**
European standards: **EN 60335-1:2012, EN 61000-6-1:2007, EN 61000-6-3:2007**

Firmato per nome e per conto di:
Signed for and on behalf of:

Pego S.r.l.
Martino Villa
Presidente

Luogo e Data del rilascio:
Place and Date of Release:

Occhiobello (RO), 01/01/2023

A.2

SCHEMA DI CONNESSIONE

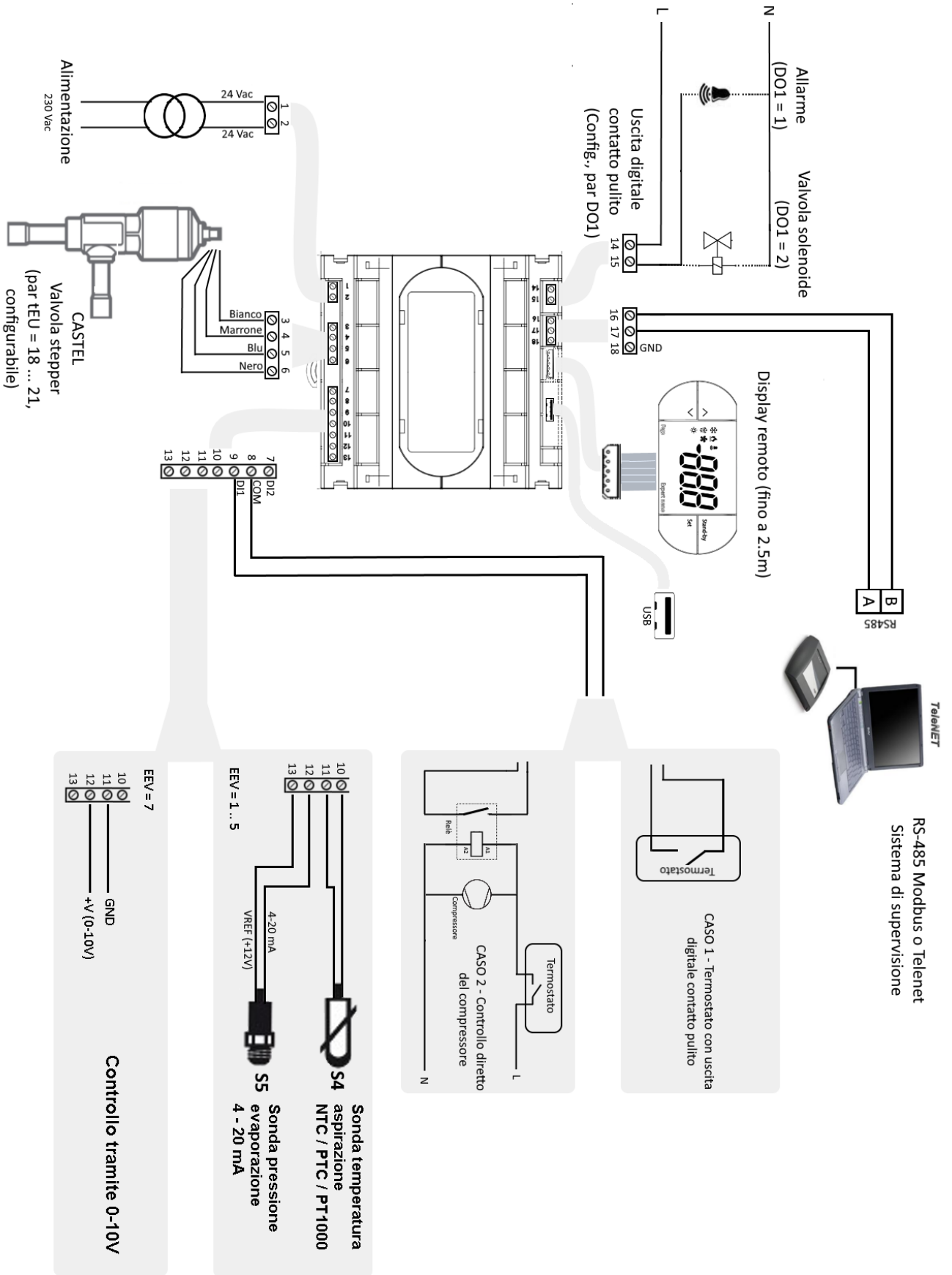

POSIZIONAMENTO E DESCRIZIONE SONDE

A.3

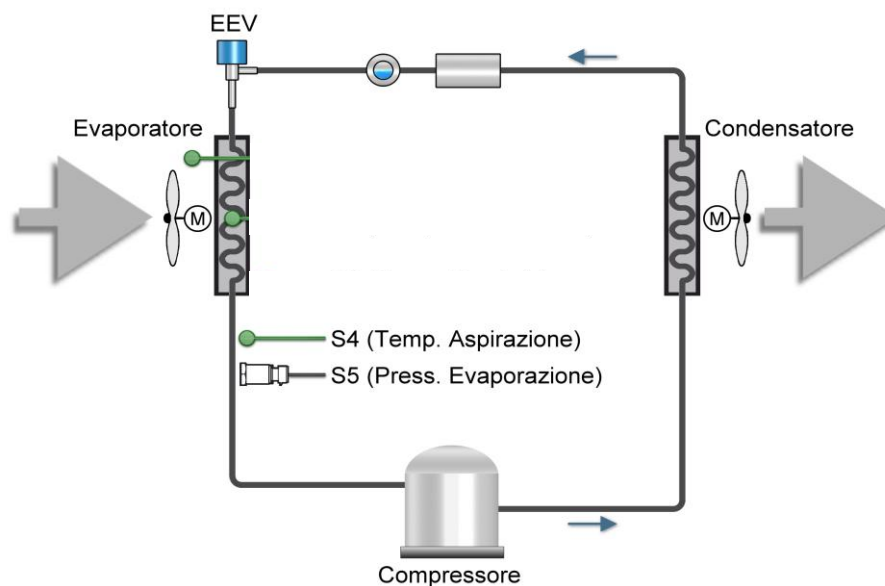

COLLEGAMENTO VALVOLE

A.4

Valvola (par. tEU)	PIN 3	PIN 4	PIN 5	PIN 6
1 = Carel EXV	VERDE	MARRONE	GIALLO	BIANCO
2 = Danfoss ETS 25-50	VERDE	ROSSO	BIANCO	NERO
3 = Danfoss ETS 100	VERDE	ROSSO	BIANCO	NERO
4 = Danfoss ETS 250/400	VERDE	ROSSO	BIANCO	NERO
5 = Non usata	-	-	-	-
6 = Alco EX4	BLU	MARRONE	BIANCO	NERO
7 = Alco EX5	BLU	MARRONE	BIANCO	NERO
8 = Alco EX6	BLU	MARRONE	BIANCO	NERO
9 = Alco EX7	BLU	MARRONE	BIANCO	NERO
10 = Alco EX8 500	BLU	MARRONE	BIANCO	NERO
11 = Sporlan SEI 0.5-11	VERDE	ROSSO	NERO	BIANCO
12 = Sporlan SER 1.5-20	VERDE	ROSSO	NERO	BIANCO
13 = Sporlan SER(I) G,J,K	VERDE	ROSSO	NERO	BIANCO
14 = Sporlan SEI 30	VERDE	ROSSO	NERO	BIANCO
15 = Sporlan SEI 50	VERDE	ROSSO	NERO	BIANCO
16 = Sporlan SEH 100	VERDE	ROSSO	NERO	BIANCO
17 = Sporlan SEH 175	VERDE	ROSSO	NERO	BIANCO
18 = Castel 261-271 / Eliwell SXVB261	BIANCO(2)	MARRONE(1)	BLU(3)	NERO(4)
19 = Castel 262-263 / Eli. SXVB262-263	BIANCO(2)	MARRONE(1)	BLU(3)	NERO(4)
20 = Castel 272-273	BIANCO(2)	MARRONE(1)	BLU(3)	NERO(4)
21 = Castel 264 -274 / Eliwell SXVB264	BIANCO(2)	MARRONE(1)	BLU(3)	NERO(4)



PEGO s.r.l.
Via Piacentina, 6/b 45030 Occhiobello (RO)
Tel. +39 0425 762906
e-mail: info@pego.it – www.pego.it

ASSISTENZA TECNICA
Tel. +39 0425 762906 e-mail: tecnico@pego.it

Distributore: